

BLACK LED

CÓDIGO

BLACK 450 GU
 BLACK 470 GU
 BLACK 1450 GU
 BLACK 1470 GU

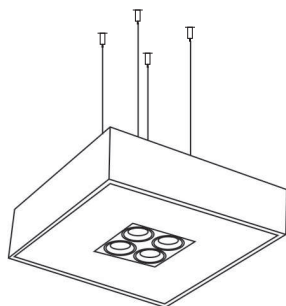

Luminária Pendente

DICA

As Lâmpadas de foco deverão ficar num circuito elétrico independente das Lâmpadas Fluorescentes centrais para proporcionar opções de acendimento da peça.

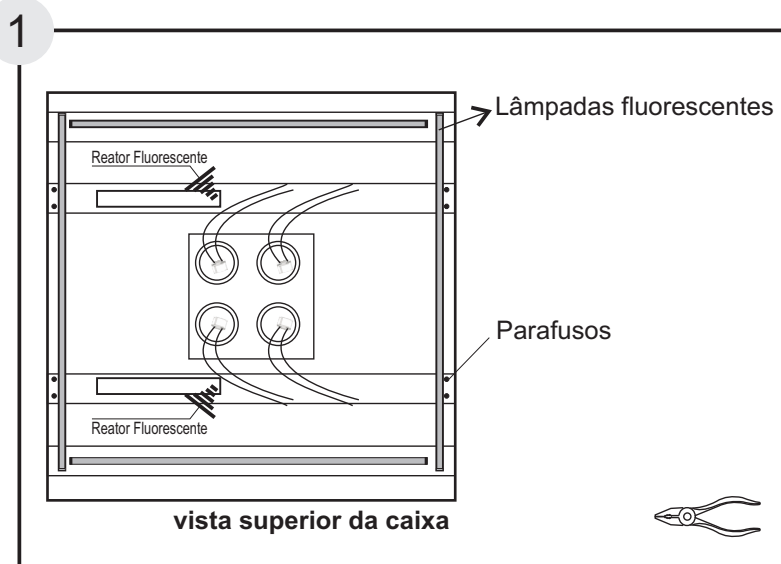
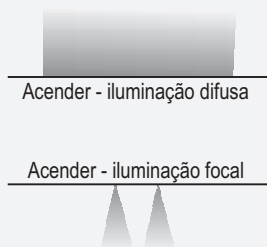

Ligações Elétricas.

Fazer as ligações elétricas dos equipamentos de acordo com o fabricante e fixar os soquetes das Lâmpadas Dicroicas GU ou AR70 GU. Apoiar os reatores no Suporte indicado. Para instalação e troca das lâmpadas retirar o acrílico superior.

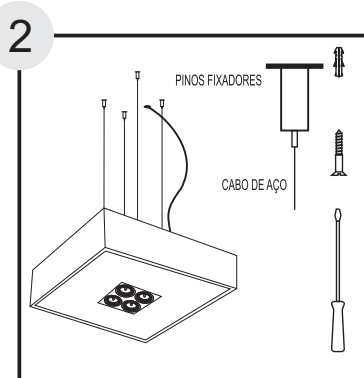

Fixar o Pendente ao teto através dos pinos e nivelar a caixa. O ideal é fixar o conjunto: cabos e caixa sem desmontar.

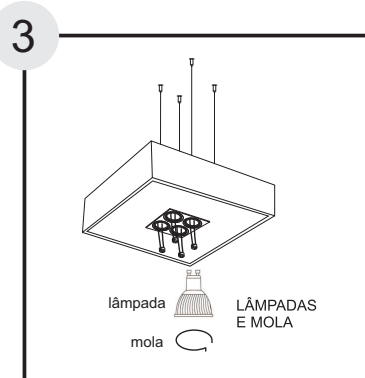

Fixar as lâmpadas com a mola no aros. Colocar as lâmpadas adequadas ao modelo adquirido.

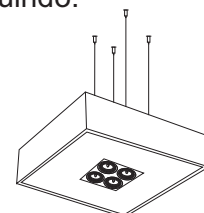

* MANUTENÇÃO DEVERA SER FEITA PELO ACRÍLICO SUPERIOR DO PENDENTE



- Antes de iniciar a instalação da luminária, verifique a tensão da rede 110-220V.
- Sempre desligue o disjuntor para instalação ou manutenção da luminária.
- Para a conexão dos fios recomenda-se utilizar conectores adequados.
- Verificar as instruções de instalação e manuseio das lâmpadas e dos equipamentos auxiliares: reatores e transformadores junto ao fabricante.
- A Responsabilidade do fabricante e garantia estão vinculadas à correta instalação do produto.